

*DESSERTES DISSYMETRIQUES  
CARACTERISTIQUES DES DESSERTES*

## Liaisons Régionales CONFIGURATION Chambéry Sud + Shunts Sillon Alpin

Parc strictement nécessaire à la couverture de la desserte: **LYON - BELLEGARDE - GENEVE**

Tension d'alimentation du matériel moteur: **1,5 KV:**

Nombre de dessertes: **8**

Temps de parcours: **100'**

sens LYON -> GENEVE		
6h00	<b>11A</b>	7h40
8h00	<b>12A</b>	9h40
10h00	<b>13A</b>	11h40
12h00	<b>14A</b>	13h40
14h00	<b>15A</b>	15h40
16h00	<b>16A</b>	17h40
18h00	<b>17A</b>	19h40
20h00	<b>18A</b>	21h40

sens GENEVE -> LYON		
7h00	<b>11B</b>	8h40
9h00	<b>12B</b>	10h40
11h00	<b>13B</b>	12h40
13h00	<b>14B</b>	14h40
15h00	<b>15B</b>	16h40
17h00	<b>16B</b>	18h40
19h00	<b>17B</b>	20h40
21h00	<b>18B</b>	22h40

### ROULEMENT RAMES

Rame 1: LY **11A** GE **12B** LY **14A** GE **15B** LY **17A** GE **18B** LY

Rame 2: GE **11B** LY **13A** GE **14B** LY **16A** GE **17B** LY

Rame 3: LY **12A** GE **13B** LY **15A** GE **16B** LY **18A** GE

Temps de stationnement entre deux trains: **80'**

## Liaisons Régionales CONFIGURATION : Chambéry Sud + Shunts Sillon Alpin

Parc strictement nécessaire à la couverture de la desserte: **LYON - AMBERIEU - BOURG**

Tension d'alimentation du matériel moteur: **1,5 KV:**

Nombre de dessertes: **8**

Temps de parcours: **45'**

sens LYON -> BOURG		
7h00	<b>21A</b>	7h45
9h00	<b>22A</b>	9h45
11h00	<b>23A</b>	11h45
13h00	<b>24A</b>	13h45
15h00	<b>25A</b>	15h45
17h00	<b>26A</b>	17h45
19h00	<b>27A</b>	19h45
21h00	<b>28A</b>	21h45

sens BOURG -> LYON		
6h00	<b>21B</b>	6h45
8h00	<b>22B</b>	8h45
10h00	<b>23B</b>	10h45
12h00	<b>24B</b>	12h45
14h00	<b>25B</b>	14h45
16h00	<b>26B</b>	16h45
18h00	<b>27B</b>	18h45
20h00	<b>28B</b>	20h45

### ROULEMENT RAMES

Rame 1: LY 21A BB 23B LY 24A BB 26B LY 27A BB

Rame 2: BB 21B LY 22A BB 24B LY 25A BB 27B LY 28A BB

Rame 3: BB 22B LY 23A BB 25B LY 26A BB 28B LY

Temps de stationnement entre deux trains: **135'**

## Liaisons Régionales CONFIGURATION - Chambéry Sud - Shunts Sillon Alpin

Parc strictement nécessaire à la couverture de la desserte: **LYON - GRENOBLE**

Tension d'alimentation du matériel moteur: **1,5 KV + 25KV (LGV ET CLASSIQUE)**

Matériel GV

Nombre de dessertes: **8**

Temps de parcours: **62'**

sens LYON -> GRENOBLE		
7h00	<b>31A</b>	8h02
9h00	<b>32A</b>	10h02
11h00	<b>33A</b>	12h02
13h00	<b>34A</b>	14h02
15h00	<b>35A</b>	16h02
17h00	<b>36A</b>	18h02
19h00	<b>37A</b>	20h02
21h00	<b>38A</b>	22h02

sens GRENOBLE -> LYON		
7h00	<b>31B</b>	8h02
9h00	<b>32B</b>	10h02
11h00	<b>33B</b>	12h02
13h00	<b>34B</b>	14h02
15h00	<b>35B</b>	16h02
17h00	<b>36B</b>	18h02
19h00	<b>37B</b>	20h02
21h00	<b>38B</b>	22h02

### ROULEMENT RAMES

**Rame 1:** LY 31A GR 32B LY 33A GR 34B LY 35A GR 36B LY 37A GR 38B LY

**Rame 2:** GR 31B LY 32A GR 33B LY 34A GR 35B LY 36A GR 37B LY 38A GR

Temps de stationnement entre deux trains: **58'**

## Liaisons Régionales CONFIGURATION : Chambéry Sud + Shunts Sillon Alpin

Parc strictement nécessaire à la couverture de la desserte: **LYON - LYON SATOLAS - GRENOBLE**

Tension d'alimentation du matériel moteur: **1,5 KV + 25KV (LGV ET CLASSIQUE)**

Matériel GV

Nombre de dessertes: **8**

Temps de parcours: **74'**

sens LYON -> GRENOBLE		
8h00	<b>41A</b>	9h14
10h00	<b>42A</b>	11h14
12h00	<b>43A</b>	13h14
14h00	<b>44A</b>	15h14
16h00	<b>45A</b>	17h14
18h00	<b>46A</b>	19h14
20h00	<b>47A</b>	21h14
22h00	<b>48A</b>	23h14

sens GRENOBLE -> LYON		
6h00	<b>41B</b>	7h14
8h00	<b>42B</b>	9h14
10h00	<b>43B</b>	11h14
12h00	<b>44B</b>	13h14
14h00	<b>45B</b>	15h14
16h00	<b>46B</b>	17h14
18h00	<b>47B</b>	19h14
20h00	<b>48B</b>	21h14

### ROULEMENT RAMES

Rame 1: LY **41B** GR **41A** LY **43B** GR **43A** LY **45B** GR **45A** LY **47B** GR **47A** LY

Rame 2: GR **42B** LY **42A** GR **44B** LY **44A** GR **46B** LY **46A** GR **48B** LY **48A** GR

Temps de stationnement entre deux trains: **46'**

## Liaisons Régionales CONFIGURATION : Chambéry Sud + Shunts Sillon Alpin

Parc strictement nécessaire à la couverture de la desserte: **LYON - LA VERPILLIERE - BOURGOIN - GRENOBLE**

Tension d'alimentation du matériel moteur: **1,5 KV + 25KV (Ligne classique)**

Nombre de dessertes: **4**      Temps de parcours: **79'**

sens LYON -> GRENOBLE		
8h00	<b>51A</b>	9h19
12h00	<b>52A</b>	13h19
16h00	<b>53A</b>	17h19
20h00	<b>54A</b>	21h19

sens GRENOBLE -> LYON		
6h00	<b>51B</b>	7h19
10h00	<b>52B</b>	11h19
14h00	<b>53B</b>	15h19
18h00	<b>54B</b>	19h19

### ROULEMENT RAMES

Rame 1: GR 51B LY 51A GR 52B LY 52A GR 53B LY 53A GR 54B LY 54A GR

Temps de stationnement entre deux trains: **41'**

**Liaisons Régionales**  
**CONFIGURATION: Chambéry Sud - Shûnis Sillon-Alpin**

Parc strictement nécessaire à la couverture de la desserte: **LYON - LYON SATOLAS - LA VERPILLIERE - BOURGOIN - GRENOBLE**

Tension d'alimentation du matériel moteur: **1,5 KV + 25KV (Satorail et classique)**

Nombre de dessertes: **4**

Temps de parcours: **91'**

sens LYON -> GRENOBLE		
7h00	<b>61A</b>	8h31
11h00	<b>62A</b>	12h31
15h00	<b>63A</b>	16h31
19h00	<b>64A</b>	20h31

sens GRENOBLE -> LYON		
7h00	<b>61B</b>	8h31
11h00	<b>62B</b>	12h31
15h00	<b>63B</b>	16h31
19h00	<b>64B</b>	20h31

**ROULEMENT RAMES**

Rame 1: LY **61A** GR **62B** LY **63A** GR **64B** LY

Rame 2: GR **61B** LY **62A** GR **63B** LY **64A** GR

Temps de stationnement entre deux trains: **149'**

**Liaisons Régionales**  
**CONFIGURATION: Chambéry Sud - Savoie - St-Jean-Alpin**

Parc strictement nécessaire à la couverture de la desserte: **LYON - LA VERPILLIERE - BOURGOIN - CHAMBERY**

Tension d'alimentation du matériel moteur: **1,5 KV + 25KV (Ligne classique)**

Nombre de dessertes: **4**      Temps de parcours: **80'**

sens LYON -> CHAMBERY		
7h00	<b>71A</b>	8h20
11h00	<b>72A</b>	12h20
15h00	<b>73A</b>	16h20
19h00	<b>74A</b>	20h20

sens CHAMBERY -> LYON		
7h00	<b>71B</b>	8h20
11h00	<b>72B</b>	12h20
15h00	<b>73B</b>	16h20
19h00	<b>74B</b>	20h20

**ROULEMENT RAMES**

**Rame 1:** LY **71A** CHY **72B** LY **73A** CHY **74B** LY

**Rame 2:** CHY **71B** LY **72A** CHY **73B** LY **74A** CHY

*Temps de stationnement entre deux trains: 160'*



## Liaisons Régionales CONFIGURATION Chambéry Sud + Shuntsillon Alpin

Parc strictement nécessaire à la couverture de la desserte: **LYON - LYON SATOLAS - LA VERPILLIERE -  
BOURGOIN - CHAMBERY**

Tension d'alimentation du matériel moteur: **1,5 KV + 25KV (Satorail et classique)**

Nombre de dessertes: **4**

Temps de parcours: **97'**

sens LYON -> CHAMBERY		
8h00	<b>81A</b>	9h37
12h00	<b>82A</b>	13h37
16h00	<b>83A</b>	17h37
20h00	<b>84A</b>	21h37

sens CHAMBERY -> LYON		
6h00	<b>81B</b>	7h37
10h00	<b>82B</b>	11h37
14h00	<b>83B</b>	15h37
18h00	<b>84B</b>	19h37

### ROULEMENT RAMES

Rame 1: CHY 81B LY 81A CHY 82B LY 82A CHY 83B LY 83A CHY 84B LY 84A CHY

Temps de stationnement entre deux trains: **143'**

## Liaisons Régionales CONFIGURATION Chambéry Sud - St-Jean-Sillonnage

Parc strictement nécessaire à la couverture de la desserte: **LYON - CHAMBERY - AIX - ANNECY**

Tension d'alimentation du matériel moteur: **1,5 KV + 25KV (LGV ET CLASSIQUE)**

Matériel GV

Nombre de dessertes: **12**

Temps de parcours: **72'**

sens LYON -> ANNECY		
6h00	<b>91A</b>	7h12
7h00	<b>92A</b>	8h12
9h00	<b>93A</b>	10h12
10h00	<b>94A</b>	11h12
11h00	<b>95A</b>	12h12
13h00	<b>96A</b>	14h12
14h00	<b>97A</b>	15h12
15h00	<b>98A</b>	16h12
17h00	<b>99A</b>	18h12
18h00	<b>910A</b>	19h12
19h00	<b>911A</b>	20h12
21h00	<b>912A</b>	22h12

sens ANNECY -> LYON		
6h00	<b>91B</b>	7h12
7h00	<b>92B</b>	8h12
9h00	<b>93B</b>	10h12
10h00	<b>94B</b>	11h12
11h00	<b>95B</b>	12h12
13h00	<b>96B</b>	14h12
14h00	<b>97B</b>	15h12
15h00	<b>98B</b>	16h12
17h00	<b>99B</b>	18h12
18h00	<b>910B</b>	19h12
19h00	<b>911B</b>	20h12
21h00	<b>912B</b>	22h12

### ROULEMENT RAMES

**Rame 1:** LY 91A AN 93B LY 95A AN 96B LY 98A AN 99B LY 911A AN 912B LY

**Rame 2:** AN 91B LY 93A AN 95B LY 96A AN 98B LY 99A AN 911B LY 912A AN

**Rame 3:** LY 92A AN 94B LY 97A AN 910B LY

**Rame 4:** AN 92B LY 94A AN 97B LY 910A AN

Temps de stationnement minimum entre deux trains: **108'**

**Liaisons Régionales**  
**CONFIGURATION Chambéry Sud - Shunts Sillon Alpin**

Parc strictement nécessaire à la couverture de la desserte: **LYON - SATOLAS - CHAMBERY - ANNECY**

Tension d'alimentation du matériel moteur: **1,5 KV + 25KV (LGV ET CLASSIQUE)**

Matériel GV

Nombre de dessertes: 4

Temps de parcours: 81'

sens LYON -> ANNECY		
8h00	<b>101A</b>	9h21
12h00	<b>102A</b>	13h21
16h00	<b>103A</b>	17h21
20h00	<b>104A</b>	21h21

sens ANNECY -> LYON		
8h00	<b>101B</b>	9h21
12h00	<b>102B</b>	13h21
16h00	<b>103B</b>	17h21
20h00	<b>104B</b>	21h21

**ROULEMENT RAMES**

**Rame 1:**    LY 101A AN 102B LY 103A AN 104B LY

**Rame 2:**    AN 101B LY 102A AN 103B LY 104A AN

*Temps de stationnement entre deux trains: 159'*

**Liaisons Régionales**  
**CONFIGURATION Chambéry Sud - Saint-Jeoire - Arve**

Parc strictement nécessaire à la couverture de la desserte: **LYON - BELLEGARDE - ANNEMASSE - ARVE**  
**et CHABLAIS**

Tension d'alimentation du matériel moteur: **1,5 KV + 25KV (Ligne classique).**

Nombre de dessertes: **8**

Temps de parcours: **154' EVIAN (2)**

sens LYON -> ARVE et CHABLAIS		
7h00	<b>111A</b>	9h34
9h00	<b>112A</b>	11h34
11h00	<b>113A</b>	13h34
13h00	<b>114A</b>	15h34
15h00	<b>115A</b>	17h34
17h00	<b>116A</b>	19h34
19h00	<b>117A</b>	21h34
21h00	<b>118A</b>	23h34

sens ARVE et CHABLAIS -> LYON		
6h00	<b>111B</b>	8h34
8h00	<b>112B</b>	10h34
10h00	<b>113B</b>	12h34
12h00	<b>114B</b>	14h34
14h00	<b>115B</b>	16h34
16h00	<b>116B</b>	18h34
18h00	<b>117B</b>	20h34
20h00	<b>118B</b>	22h34

- (1): Desserte à 2 éléments avec coupe et accroche à ANNEMASSE
- (2): Roulement établi sur le temps de parcours le plus long (EVIAN - LYON).

**ROULEMENT RAMES**

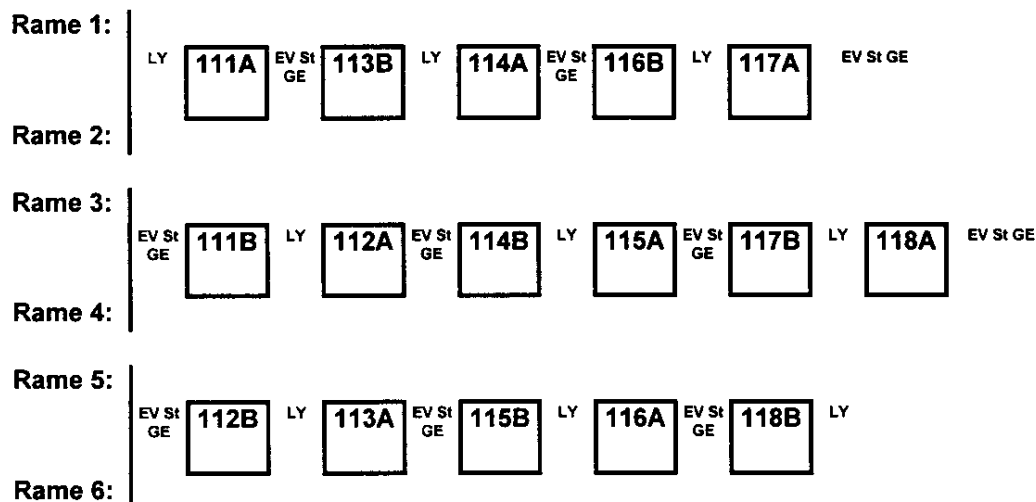

Temps de stationnement entre deux trains: **26'**

**Liaisons Régionales**  
**CONFIGURATION Chambéry Sud - Savoie Sillon/ADT**

Parc strictement nécessaire à la couverture de la desserte: **GENEVE / CHABLAIS - ANNEMASSE/ ARVE - ANNECY - CHAMBERY - SAVOIE DAUPHINE - GRENOBLE**

Tension d'alimentation du matériel moteur: **1,5 KV + 25KV (Ligne classique)**

Matériel GV

Nombre de dessertes: **8 (1)** Temps de parcours: **116' GENEVE - 135' EVIAN (2)**

sens GENEVE -> GRENOBLE		
6h00	<b>121A</b>	8h15
8h00	<b>122A</b>	10h15
10h00	<b>123A</b>	12h15
12h00	<b>124A</b>	14h15
14h00	<b>125A</b>	16h15
16h00	<b>126A</b>	18h15
18h00	<b>127A</b>	20h15
20h00	<b>128A</b>	22h15

sens GRENOBLE -> GENEVE		
6h00	<b>121B</b>	8h15
8h00	<b>122B</b>	10h15
10h00	<b>123B</b>	12h15
12h00	<b>124B</b>	14h15
14h00	<b>125B</b>	16h15
16h00	<b>126B</b>	18h15
18h00	<b>127B</b>	20h15
20h00	<b>128B</b>	22h15

- (1): Desserte à 3 éléments avec coupe et accroche à ANNECY.
- (2): Roulement établi sur le temps de parcours le plus long (EVIAN - GRENOBLE).

**ROULEMENT RAMES**

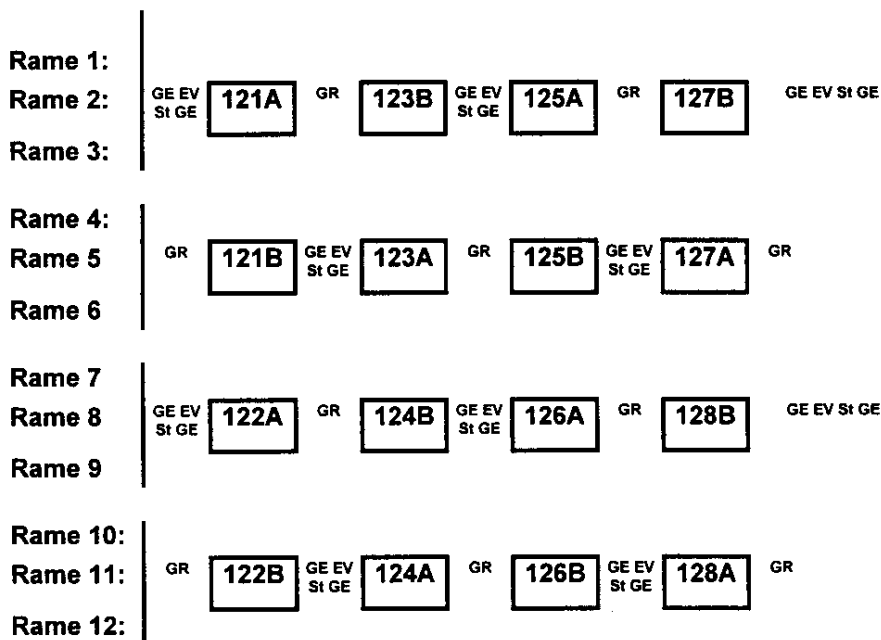

Temps de stationnement entre deux trains: **105'**

## Liaisons Regionales CONFIGURATION Chambéry Sud - Shunt Sillon Alpin

Parc strictement nécessaire à la couverture de la desserte: **GENEVE / CHABLAIS et ARVE - ANNEMASSE/ BELLEGARDE - CULOZ - AIX - SAVOIE DAUPHINE - GRENOBLE - VALENCE**

Tension d'alimentation du matériel moteur: **1,5 KV + 25KV (Ligne classique) + thermique.**

Nombre de dessertes: **8 (1)** Temps de parcours: **167' GENEVE - 200' EVIAN (2)**

sens GENEVE -> VALENCE		
7h00	<b>131A</b>	10h20
9h00	<b>132A</b>	12h20
11h00	<b>133A</b>	14h20
13h00	<b>134A</b>	16h20
15h00	<b>135A</b>	18h20
17h00	<b>136A</b>	20h20
19h00	<b>137A</b>	22h20
21h00	<b>138A</b>	0h20

sens VALENCE -> GENEVE		
7h00	<b>131B</b>	10h20
9h00	<b>132B</b>	12h20
11h00	<b>133B</b>	14h20
13h00	<b>134B</b>	16h20
15h00	<b>135B</b>	18h20
17h00	<b>136B</b>	20h20
19h00	<b>137B</b>	22h20
21h00	<b>138B</b>	0h20

(1): Desserte à 3 éléments avec coupe et accroche à BELLEGARDE.

(2): Roulement établi sur le temps de parcours le plus long (EVIAN - VALENCE).

### ROULEMENT RAMES

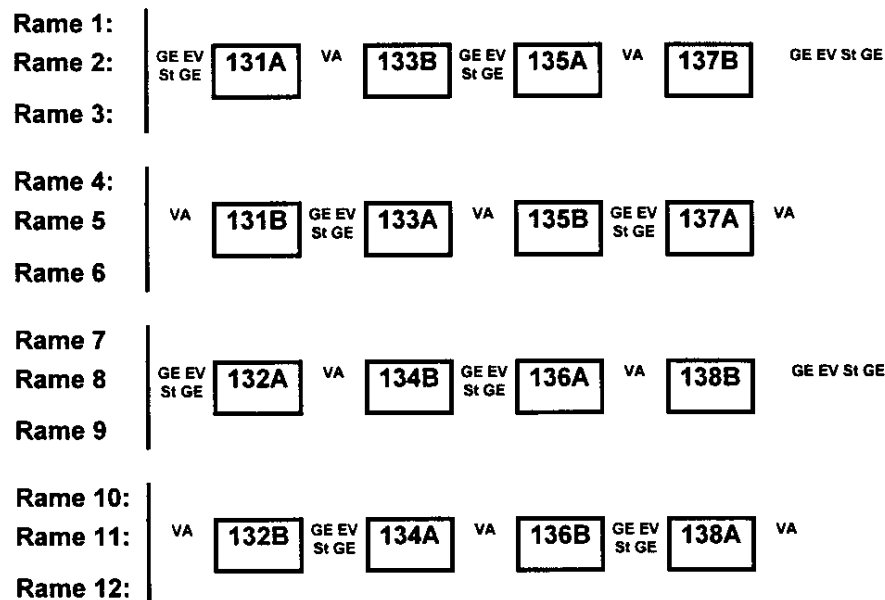

Temps de stationnement entre deux trains: **40'**

## Liaisons Régionales CONFIGURATION Chambéry Sud + Shunts Sillon Airo

Parc strictement nécessaire à la couverture de la desserte: **CHAMBERY - SAVOIE DAUPHINE - GRENOBLE - RHONE ALPES SUD - VALENCE**

Tension d'alimentation du matériel moteur: **1,5 KV + 25KV (Ligne classique) + thermique.**

Nombre de dessertes: **8**      Temps de parcours: **101'**

sens CHAMBERY -> VALENCE		
6h00	<b>141A</b>	7h41
8h00	<b>142A</b>	9h41
10h00	<b>143A</b>	11h41
12h00	<b>144A</b>	13h41
14h00	<b>145A</b>	15h41
16h00	<b>146A</b>	17h41
18h00	<b>147A</b>	19h41
20h00	<b>148A</b>	21h41

sens VALENCE -> CHAMBERY		
6h00	<b>141B</b>	7h41
8h00	<b>142B</b>	9h41
10h00	<b>143B</b>	11h41
12h00	<b>144B</b>	13h41
14h00	<b>145B</b>	15h41
16h00	<b>146B</b>	17h41
18h00	<b>147B</b>	19h41
20h00	<b>148B</b>	21h41

### ROULEMENT RAMES

Rame 1:    CHY 141A VA 142B CHY 143A VA 144B CHY 145A VA 146B CHY 147A VA 148B CHY

Rame 2:    VA 141B CHY 142A VA 143B CHY 144A VA 145B CHY 146A VA 147B CHY 148A VA

Temps de stationnement entre deux trains: **19'**

**Liaisons Régionales**  
**CONFIGURATION - Chambéry Sud - Shamsillon Alpin**

Parc strictement nécessaire à la couverture de la desserte: **SAINT ETIENNE - VENISSIEUX - SATOLAS - GRENOBLE**

Tension d'alimentation du matériel moteur: **1,5 KV + 25KV (LGV ET CLASSIQUE)**

Matériel GV

Nombre de dessertes: **4**

Temps de parcours: **100'**

sens St ETIENNE -> GRENOBLE		
6h00	<b>151A</b>	7h40
10h00	<b>152A</b>	11h40
14h00	<b>153A</b>	15h40
18h00	<b>154A</b>	19h40

sens GRENOBLE -> St ETIENNE		
7h00	<b>151B</b>	8h40
11h00	<b>152B</b>	12h40
15h00	<b>153B</b>	16h40
19h00	<b>154B</b>	20h40

**ROULEMENT RAMES**

Rame 1: SE 151A GR 152B SE 153A GR 154B SE

Rame 2: GR 151B SE 152A GR 153B SE 154A GR

Temps de stationnement entre deux trains: **140'**